

BEKT-S501CBIII

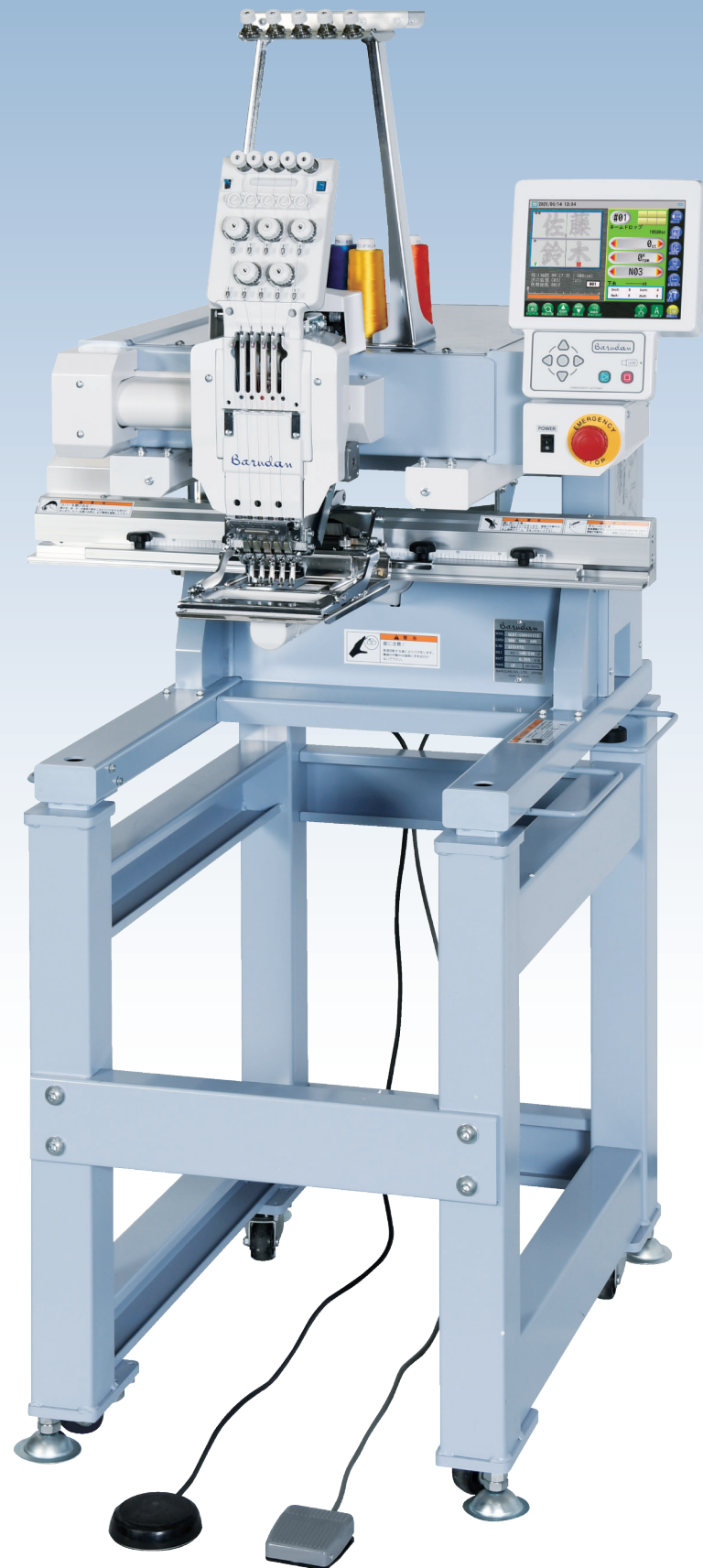

工業用刺繍機のリーディングカンパニー
Barudan

Air Clamp Frames (option)

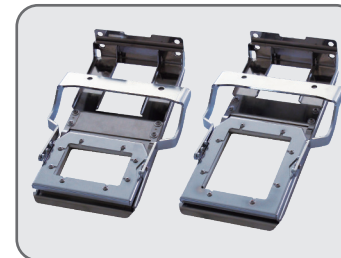

クランプ替枠・小



クランプ替枠・中

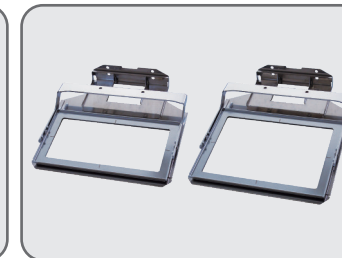

クランプ替枠・大

クランプ替枠各種 (mm)
 小: 50×80 100×80
 中: 70×120 90×140
 140×120
 大: 120×250 170×250
 (専用テーブルが必要です)

ラインナップ

オプション

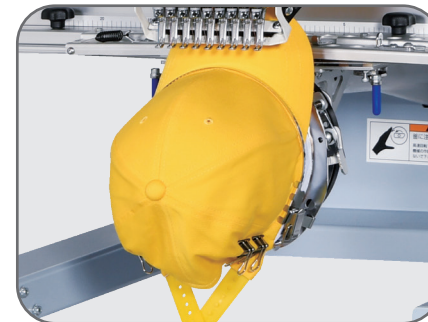

帽子枠

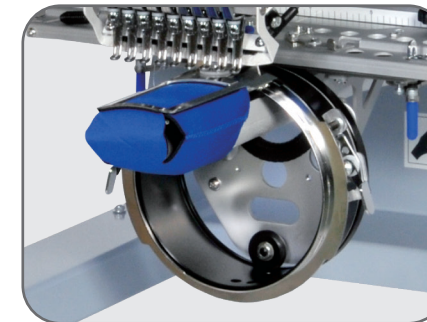

ポケット枠

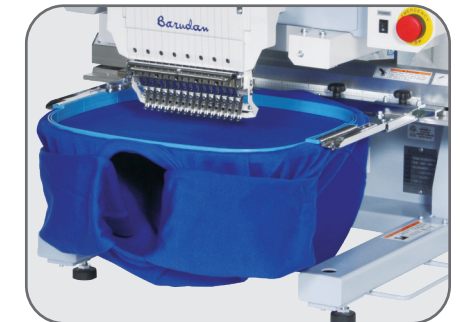

完成品枠



専用テーブル



専用台

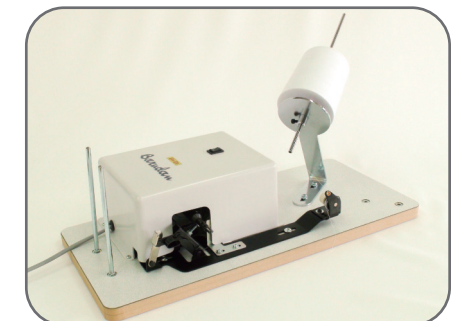

下糸巻き機 (BN-IIIe)

LEM Server System (オプション)

LEM サーバシステムでより効率的に、より確実に。

- 最大100台まで接続可能
最新のKシリーズをはじめ、Xシリーズ、Vシリーズ、Dシリーズに対応
- LEM サーバからマシンに刺繍データを送信することが可能
刺繍データの送信方法はダイレクトダウンロードモード、スケジュールダウンロードモード、フリーダウンロードモードの3種類から選択
(ダイレクトダウンロードモードでは、バーコードリーダーを利用することにより、マシン側から刺繍データを取得することが可能)
- 付属ソフト LEM-Watcher で各マシンの稼働状況を確認することが可能
- Web ブラウザで離れた場所にあるマシンの集計管理・稼働状況を開覧 (LEM-Server Pro のみ)
また集計管理データをログデータとして保存し、過去の集計管理データと比較することが可能

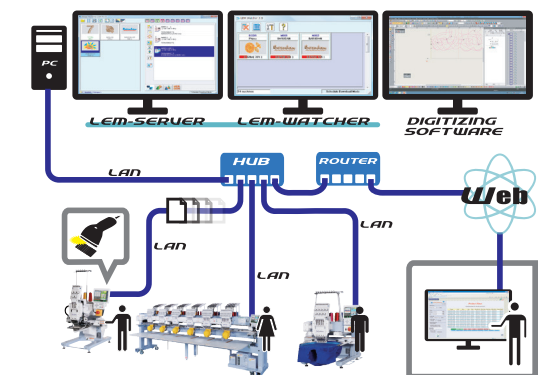

製造元

株式会社 **バルダン**

〒491-0004 愛知県一宮市定水寺字塚越20番地
 TEL : (0586) 77-0404
 FAX : (0586) 77-1499
 URL : <http://www.barudan.co.jp/>
 E-mail : info@barudan.co.jp

販売代理店

スズキマシン リエンジニアリング株式会社

縫製機械整備技能士1級2級 7名
 東京都江東区三好2-16-4 T:03-3641-5485 F:03-3630-5251
 大阪府箕面市石丸3-2-14 T:072-737-6877 F:06-7635-7751
 岩手県奥州市水沢区山崎町9-12 T:0197-24-6563 F:0197-23-6537
<http://www.sew-whatever.com>

※改良のため予告なく仕様変更することがあります。

2021-09-10-A

ELITE FIVE PROIII

MODEL
BEKT-S501CBIII

- 枠センターリング機能, 枠リミット機能
- ショートカットのグループ登録
- LAN 1ポート・USB 2ポート 標準装備
- タッチパネル式8.4インチLCD, 表示解像度800×600ピクセル
- 標準メモリー7,000万針, 100柄メモリー

標準装備

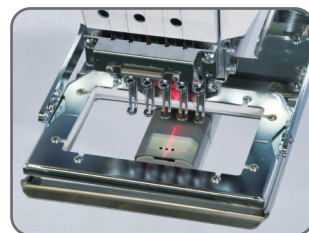

レーザーマーカ (クロス)



クランプ元枠フレーム



フットペダル

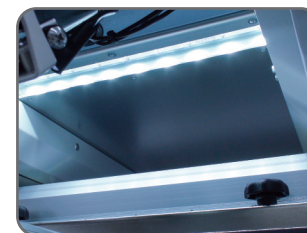

LED 照明

ネームドロップ

連続ネーム刺繍への対応が可能となり、大幅な生産効率アップを実現します。



ネームドロップ モード



ネームリスト 表示



サムネイル 表示



小径シリンダー

業界最小クラスのシリンダーと、突込フックを排除した新設計の糸切り機構が、従来不可能だった箇所への刺繍を可能にします。

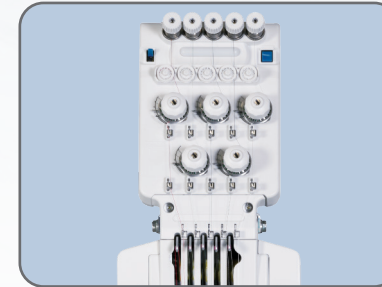

新型テンション台

糸通し作業が簡単に、また細かなテンション調整が可能になりました。

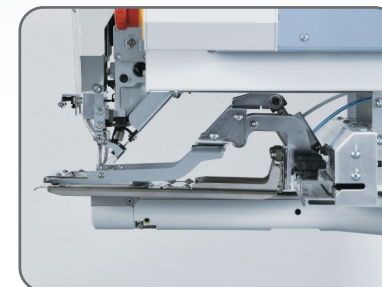

CBIII専用 新型クランプ枠

新設計のクランプ枠では、クランプの押さえる力が1.4倍強くなりました。またクランプ元枠フレームの懐スペースも1.5倍拡大しました。

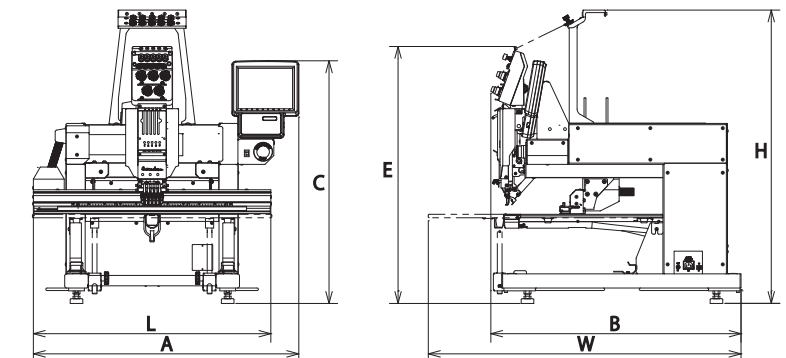

■機械仕様

機種	刺繍面積 (mm)	帽子枠 (mm)	クランプ枠 (mm)	針数	ステッチ巾 (mm)	回転速度 (rpm)	電源 (v)	消費電力 (kw)	機械最大寸法(mm)						重量 (kg)	
									L	W	H	A	B	C		E
BEKT-S501CBIII	360×500	(ワイド) タテ79×ヨコ360 (セミワイド) タテ72×ヨコ172	① 70×120 ② 90×140 ③ 140×120	5	0.1~12.7	(一発枠) 200~1300 (クランプ枠・帽子枠) 200~1000	单相100V 50Hz/60Hz	0.225	755	995	935	845	795	770	815	94

- 上記刺繍面積は枠の最大移動量を示し、実際の刺繍面積は使用枠により制限されることがあります。
- クランプ枠の使用には、推奨1馬力のエアーコンプレッサーが別途必要です。
- 改良の為、予告無く仕様変更することがあります。